STONE LIGHT STREETS

©ASI DI PONTON

presentazione ben impostata, ordinata, completa, ben spiegata nell'obiettivo e nelle modalità di conduzione
proposta inerente al tema proposto e fattibile

Mi auguro abbia voglia di partecipare all'evento e venire a realizzarla

OASI DI PONTON

SANT'AMBROGIO VALPOLICELLA



Oasi di Ponton - Sant'Ambrogio Valpolicella

Il nome del paese deriva dal "ponton", la barca usata nel passato per trasportare i marmi dal vicino paese di Cavaion, dove c'erano le cave, fino a Sant'Ambrogio, per essere lavorati.

Inoltre è inclusa nel piano faunistico venatorio della Regione Veneto; è un'area di protezione destinata al rifugio, alla riproduzione e alla sosta della fauna selvatica, ed alla conservazione degli habitat naturali.

EVENTO

STONE LIGHT STREETS

Stone light streets, presso l'Oasi di Ponton, Sant'Ambrogio Valpolicella è evento promosso dall'Associazione culturale Nour in collaborazione con l'Accademia di Belle Arti di Verona.

Il progetto ha come scopo la valorizzazione dei territori e delle professionalità presenti nella provincia di Verona, mettendo in rete gli studenti dell'Accademia con le realtà del territorio, le maestranze e le attività che lo vivificano, creando nuove opportunità professionali e culturali per la Comunità, unita intorno alle bellezze della Natura e all'Arte.



TEMA

WE ARE (IN) THE WORLD

Nessuno individuo è da solo ma siamo tutti interconnessi tra noi: le azioni del singolo influenzano le condizioni della comunità.

Il raggiungimento di un obiettivo diventa possibile solamente attraverso la collaborazione, attraverso l'unione delle forze e degli intenti.

Solamente essendo Uno con gli altri possiamo evolvere
L'individuo messo a sistema con gli altri e l'ecosistema in cui vive assume un significato nuovo e completo.

In quanto esseri umani siamo in relazione con tutti gli esseri come parte di un tutto che assume significato se visto in prospettiva universale.

Ubuntu - In lingua bantu: Umuntu ngumuntu ngabantu, "io sono ciò che sono in virtù di ciò che tutti siamo"



AMBIENTE ZONA SCELTA



UN'OMBRA RACCONTA DI UNA LUCE PROPOSTA

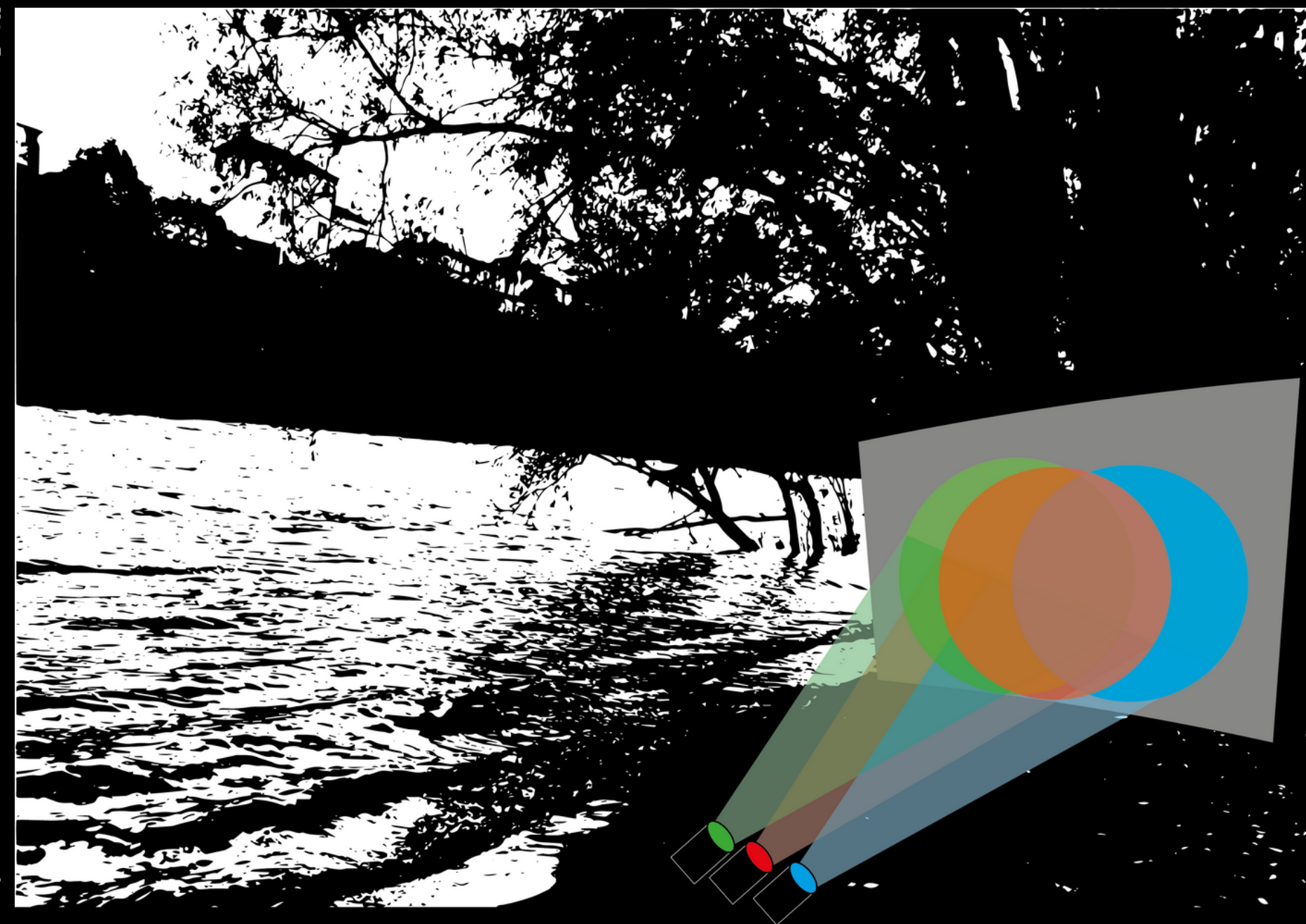
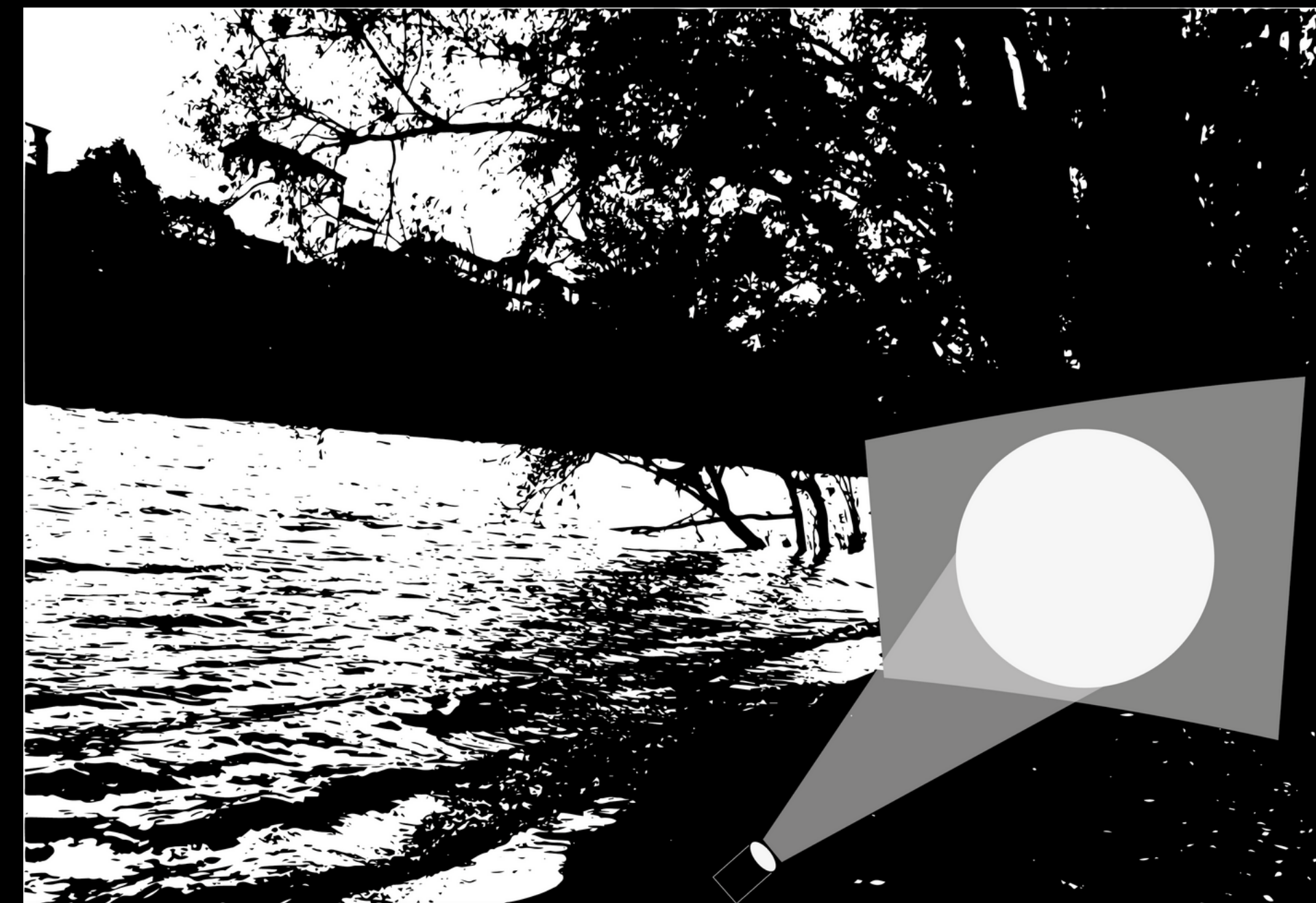

UN'OMBRA RACCONTA DI UNA LUCE PROPOSTA

DESCRIZIONE

Siamo tutti legati tra di noi, l'individuo messo a sistema con gli altri e con l'ecosistema in cui vive assume un significato nuovo e completo. Così come la luce esiste perché esiste l'ombra, e viceversa. Infatti la luce di per se è invisibile agli occhi, ciò che si percepisce sono le superfici illuminate e le ombre che creano.

La mia proposta consiste in un'installazione di light art interattiva: posizionando una o più luci puntiformi dirette verso un telo bianco possiamo far interagire le persone con la luce così da creare delle composizioni basate su giochi di ombre e luci.

L'installazione può essere arricchita con l'utilizzo di lenti colorate (per creare ombre di vari colori) e dall'utilizzo di shadow puppet per realizzare composizioni più interattive, divertenti e originali.

*"Dove c'è la luce deve esserci anche ombra, e
dove c'è ombra deve esserci luce.
Non esiste luce senza ombra ne ombra senza
luce."*

Haruki Murakami

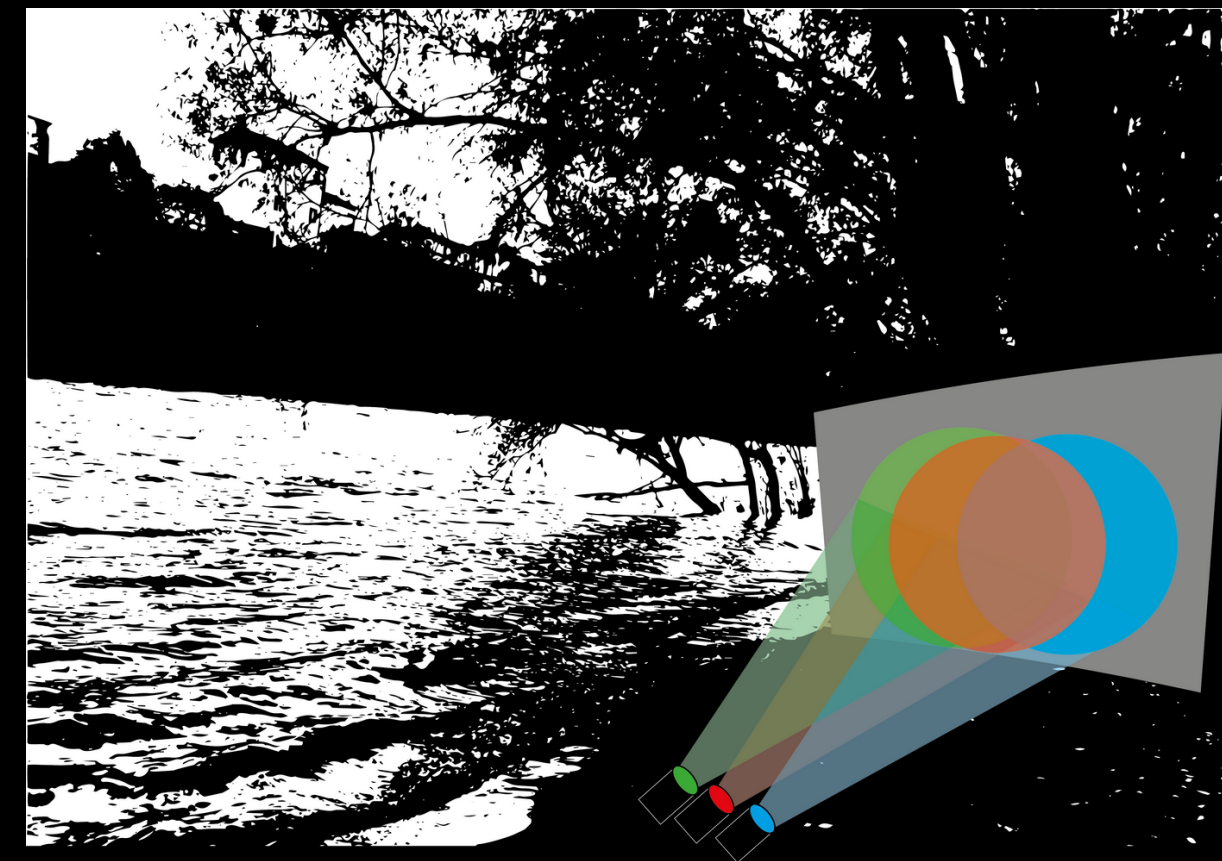
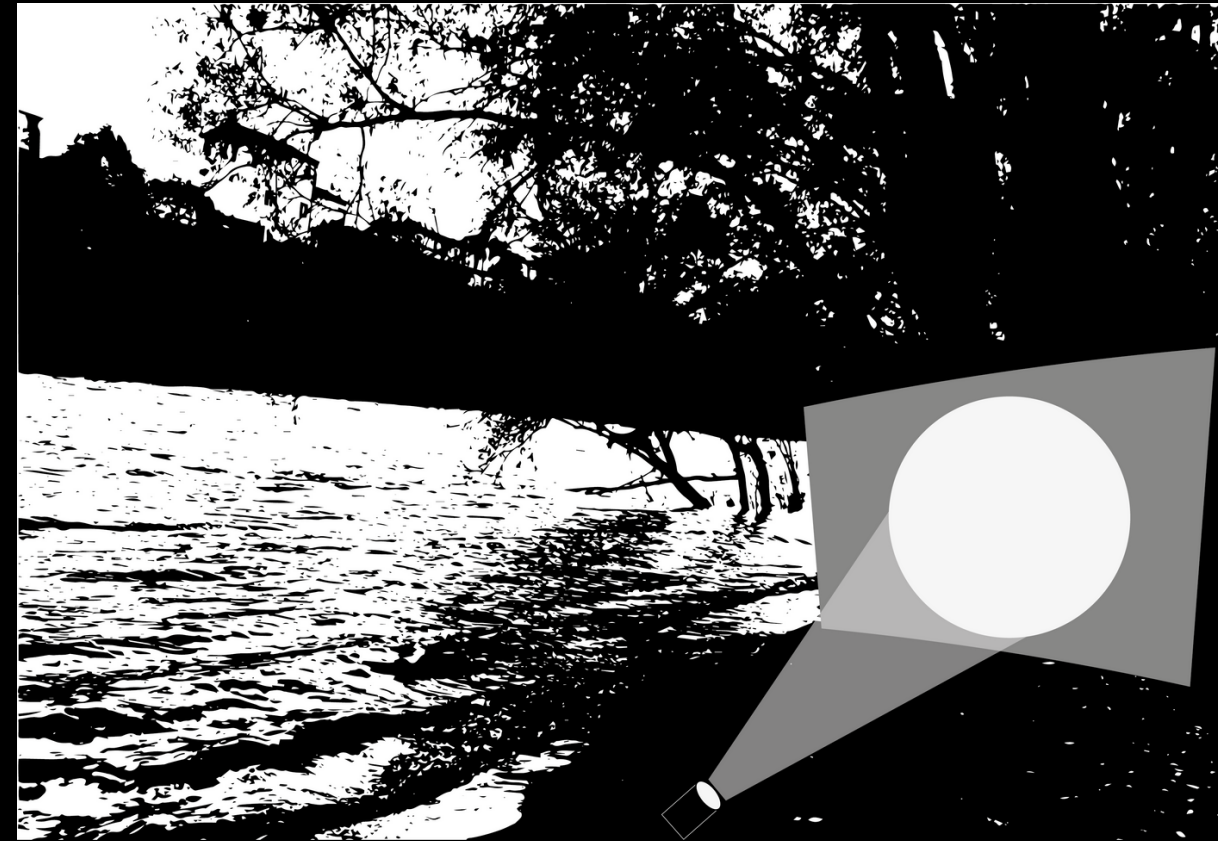

MATERIALI E APPARECCHI

SPOTLIGHT - SORGENTE PUNTIFORME A LED
PROIETTORE ORIENTABILE DA ESTERNO 18W

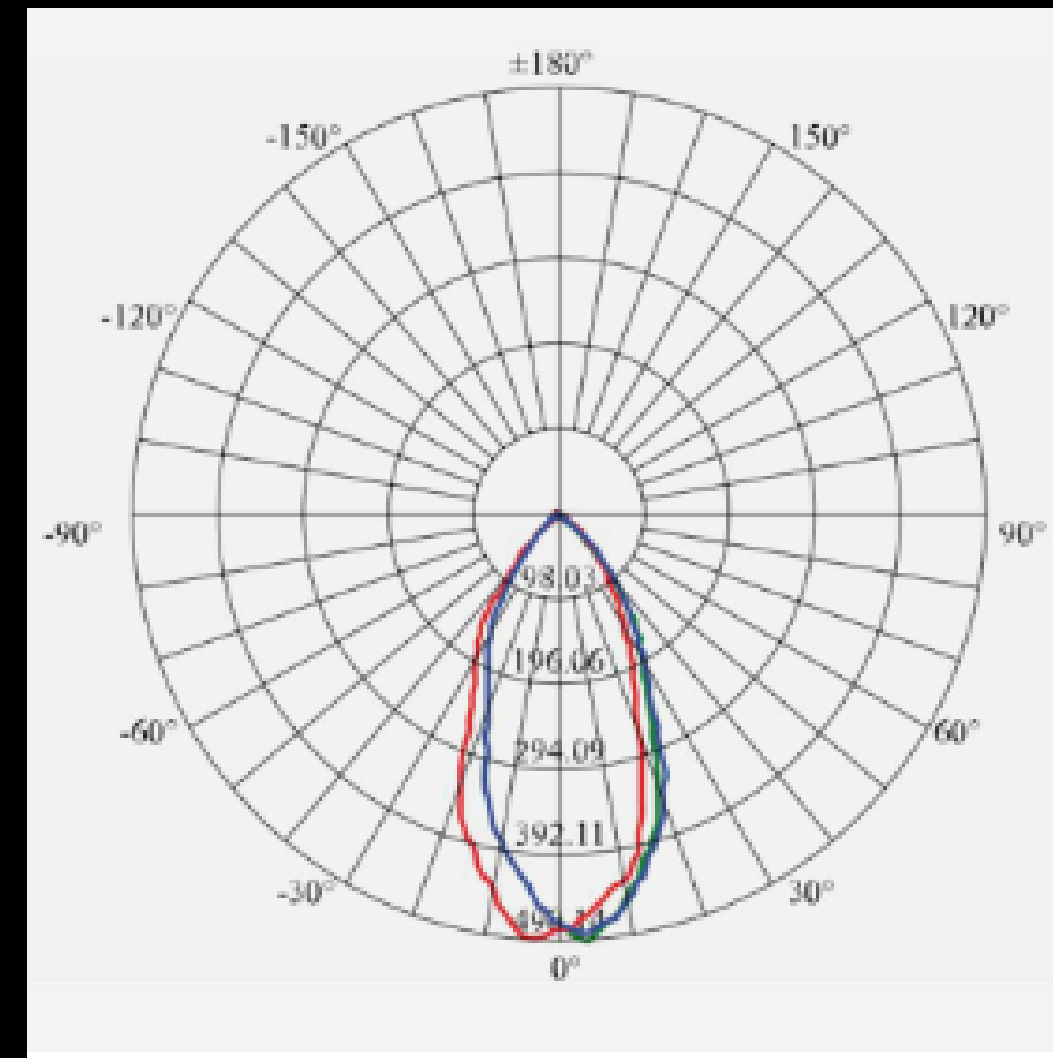
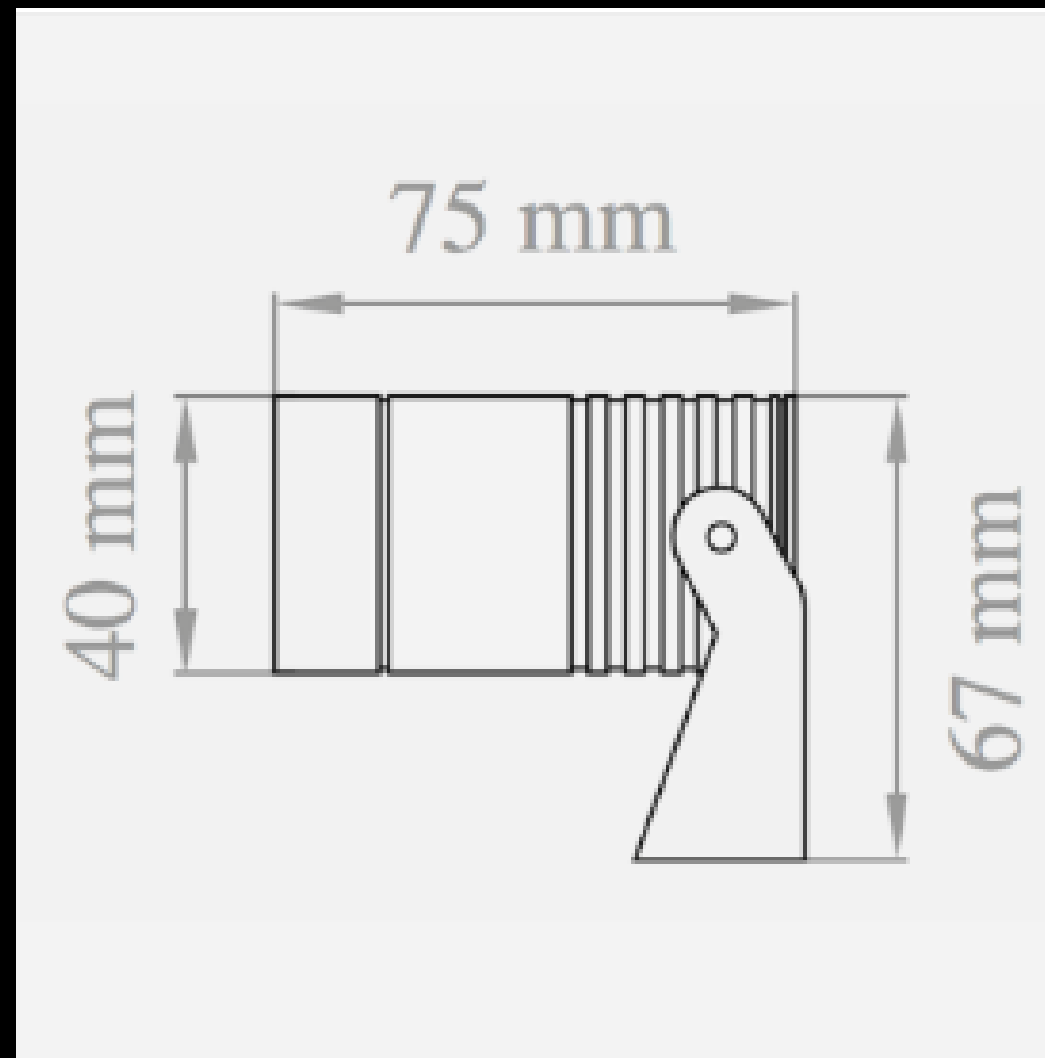

MATERIALI E APPARECCHI

TELO BIANCO



LENTI COLORATE



SHADOW PUPPET



consiglio di inserire anche una stima delle dimensioni di telo, playset e delle sagome

OMBRE COME REAGISCONO I CORPI QUANDO VENGONO ILLUMINATI?

ILLUMINAZIONE DIRETTA DATA DA UNA O PIU' SORGENTI LUMINOSE PUNTIIFORMI

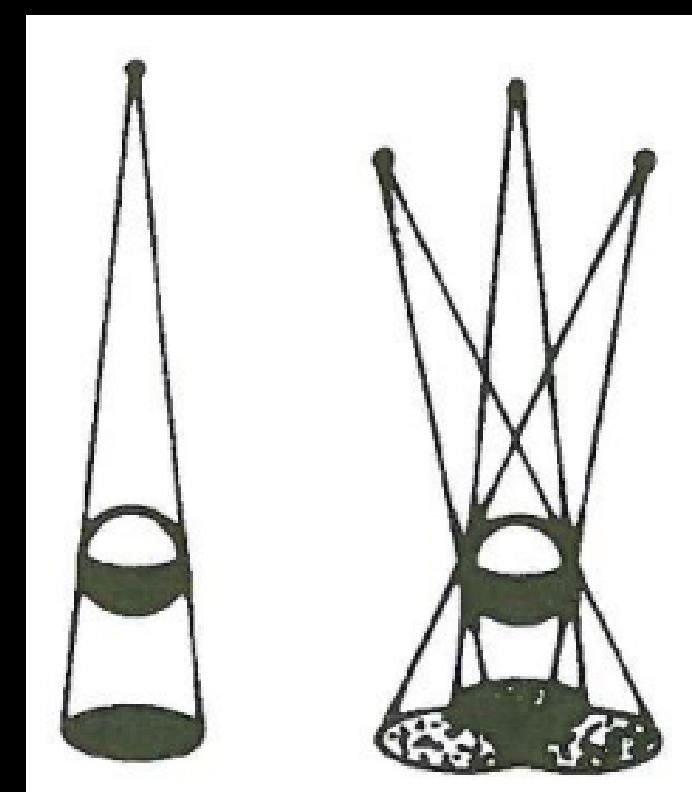
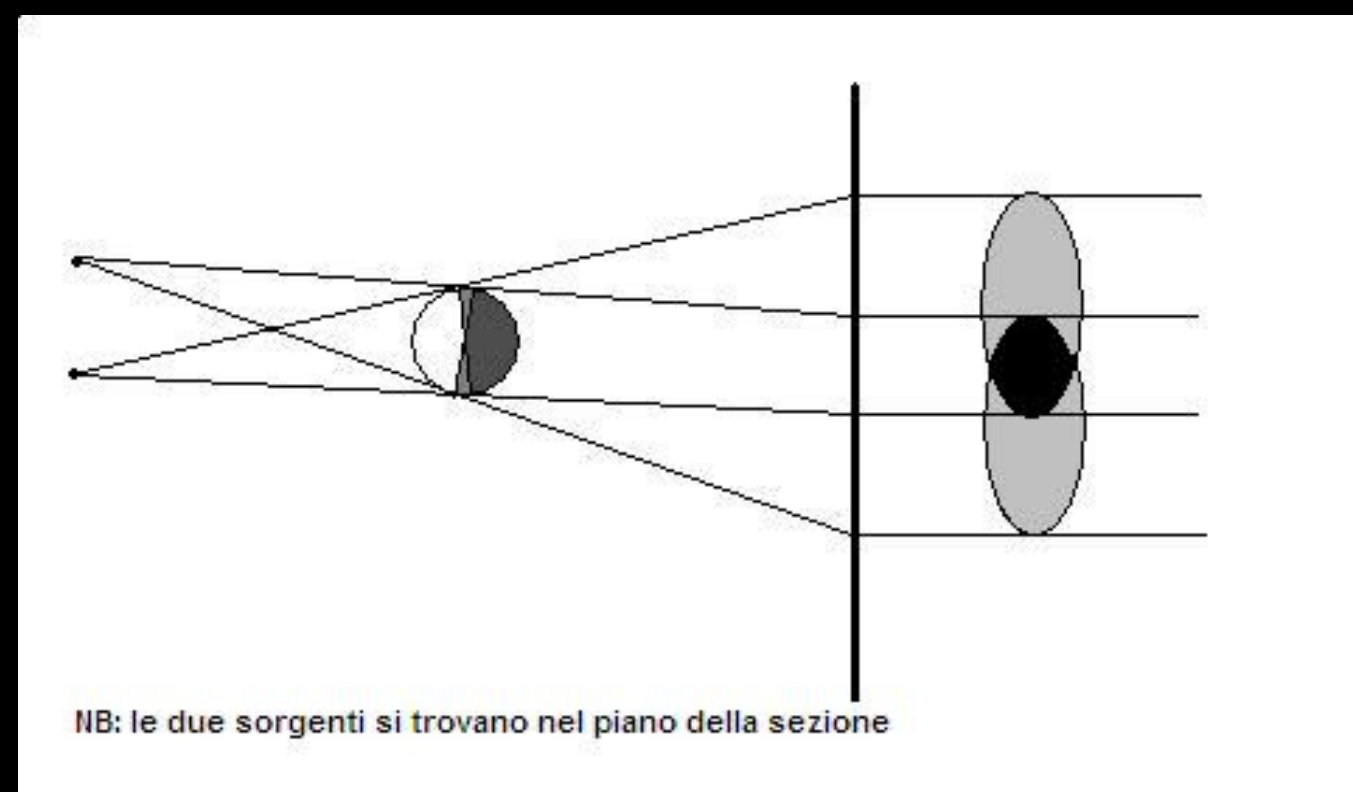
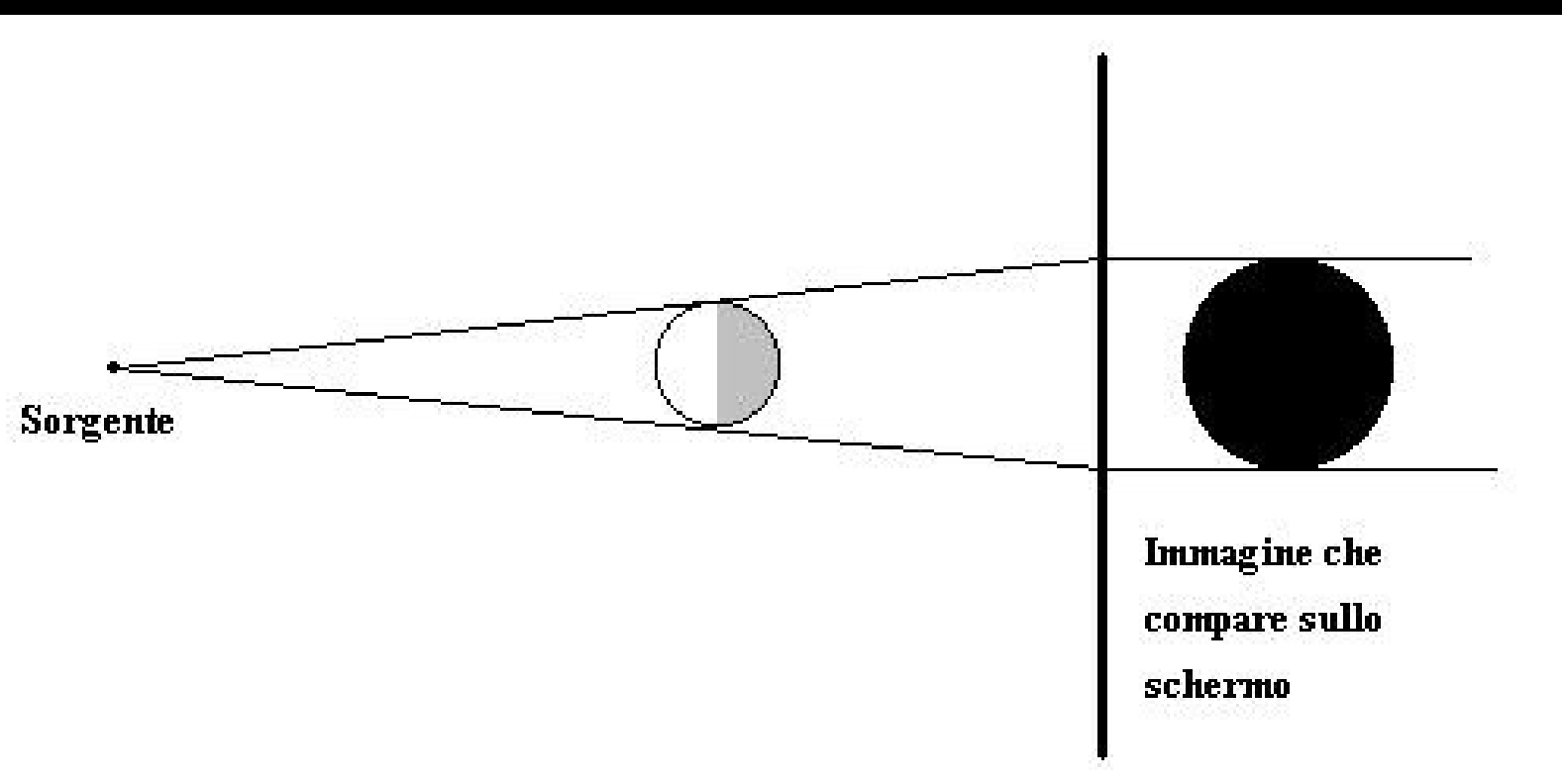

OMBRE COME REAGISCONO I CORPI QUANDO VENGONO ILLUMINATI?

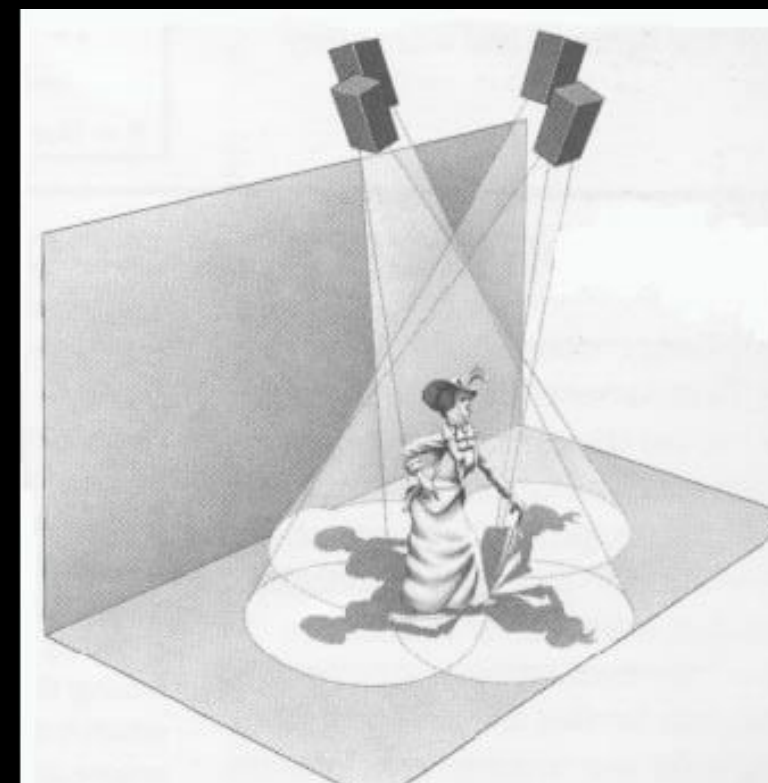
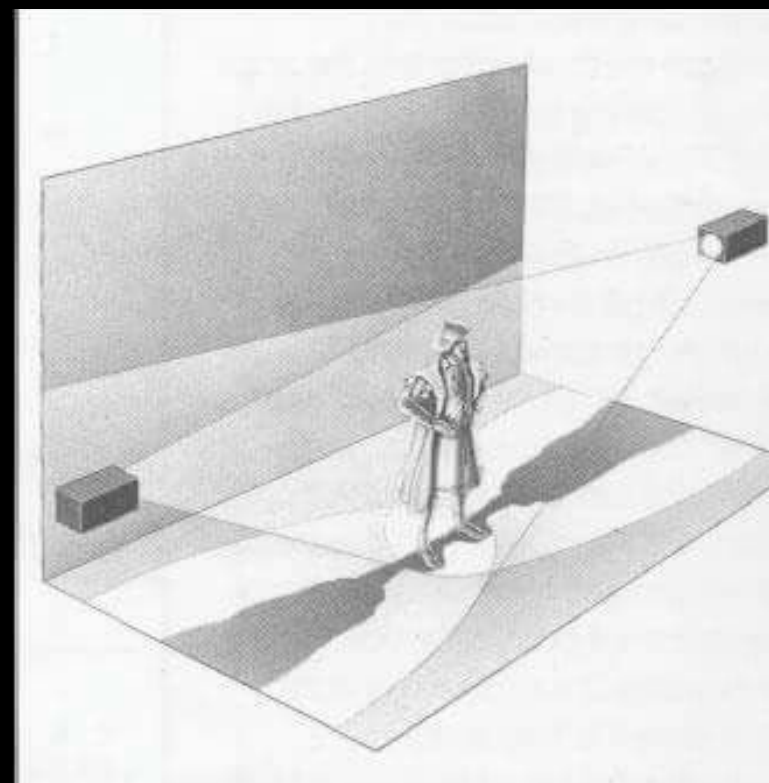
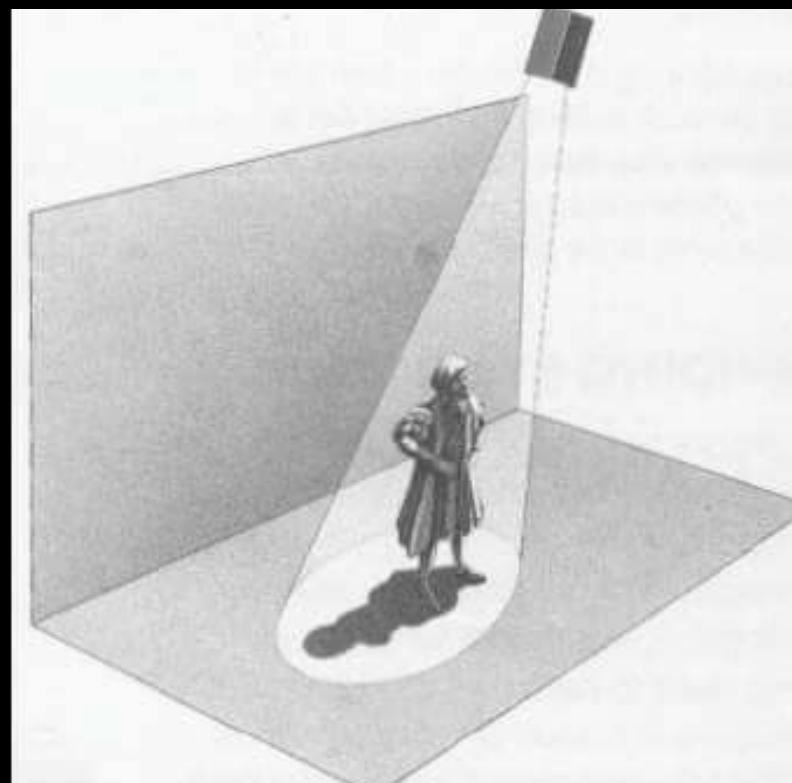
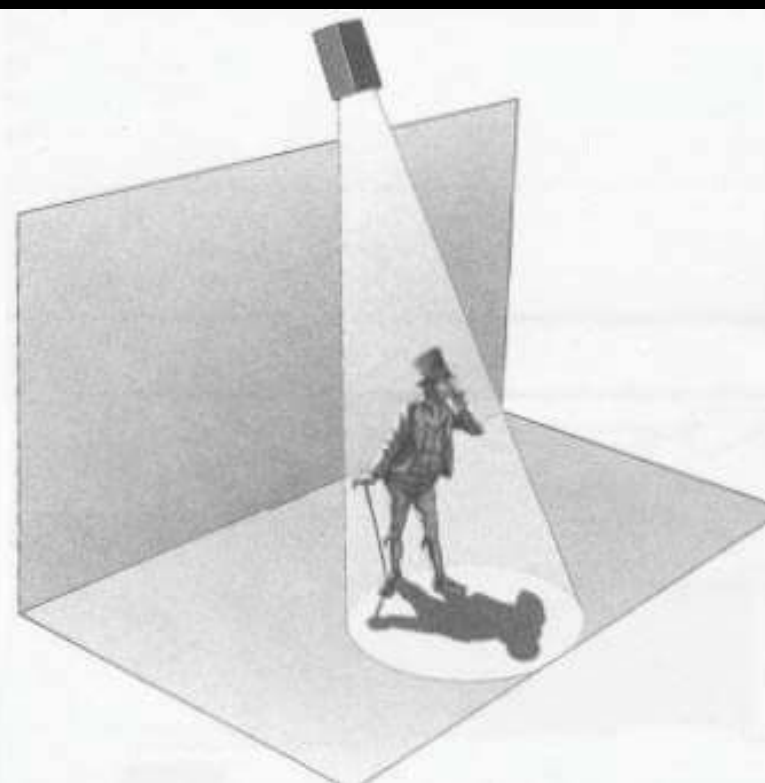
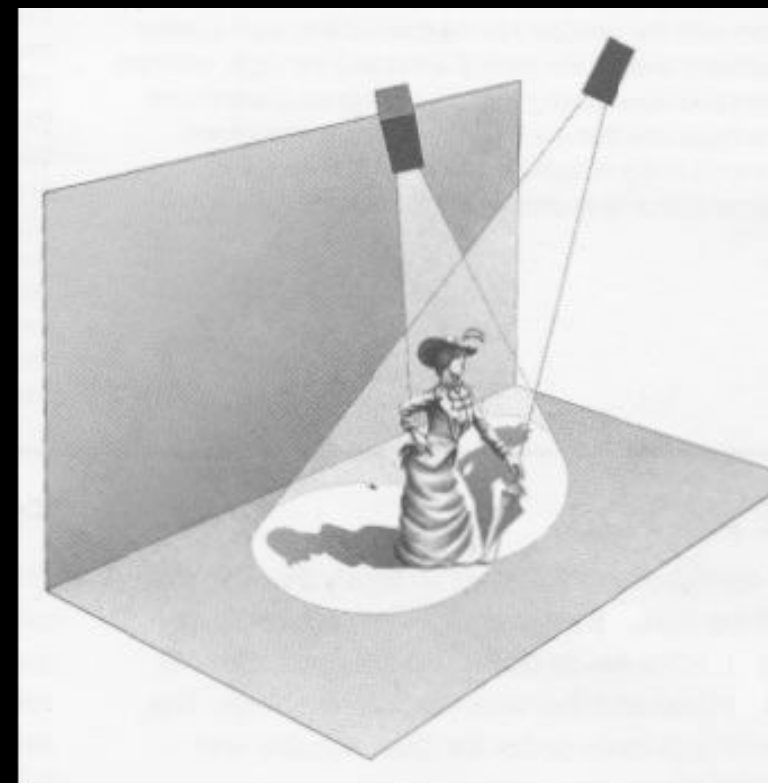
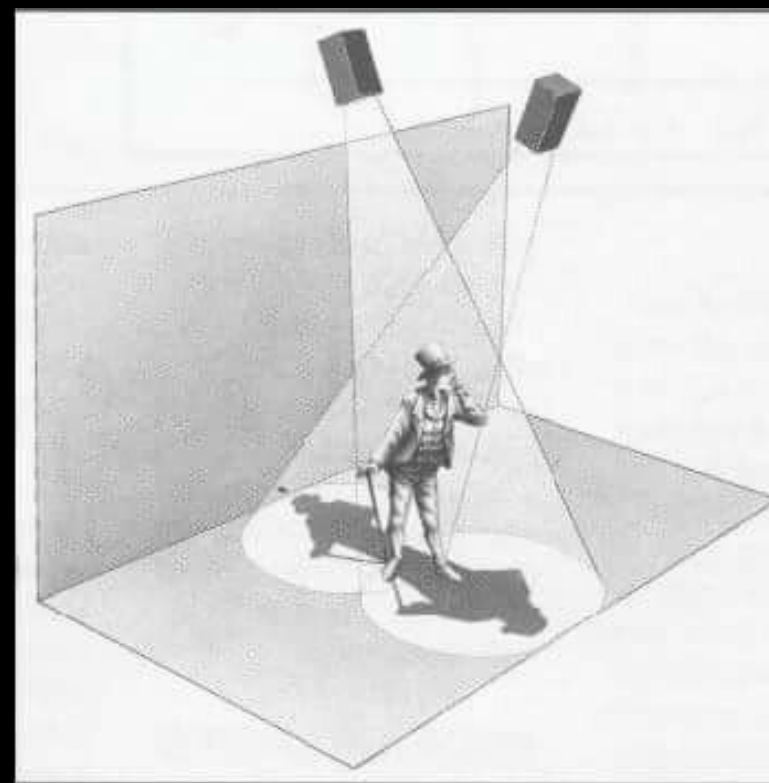
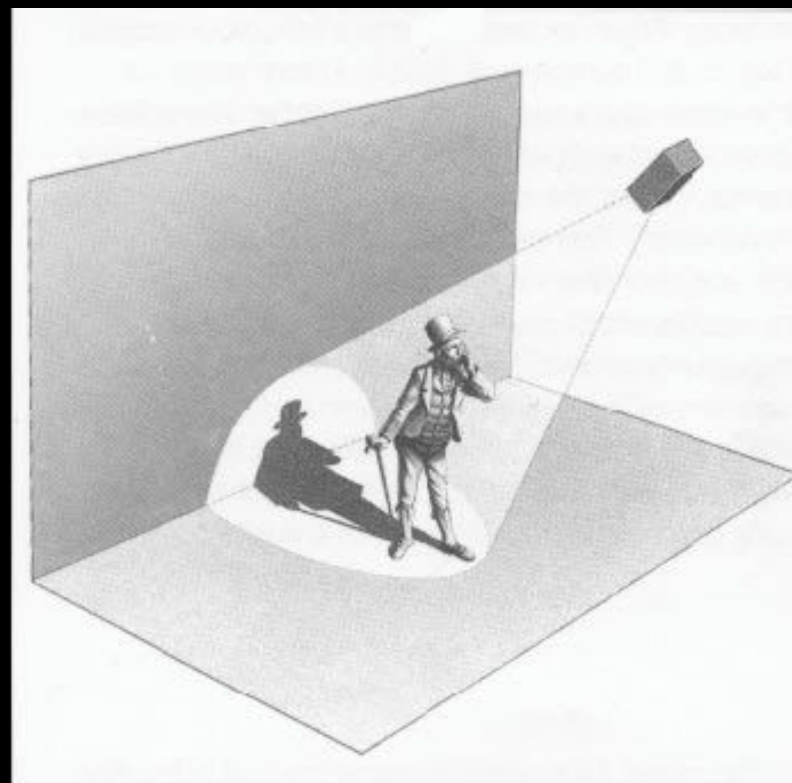
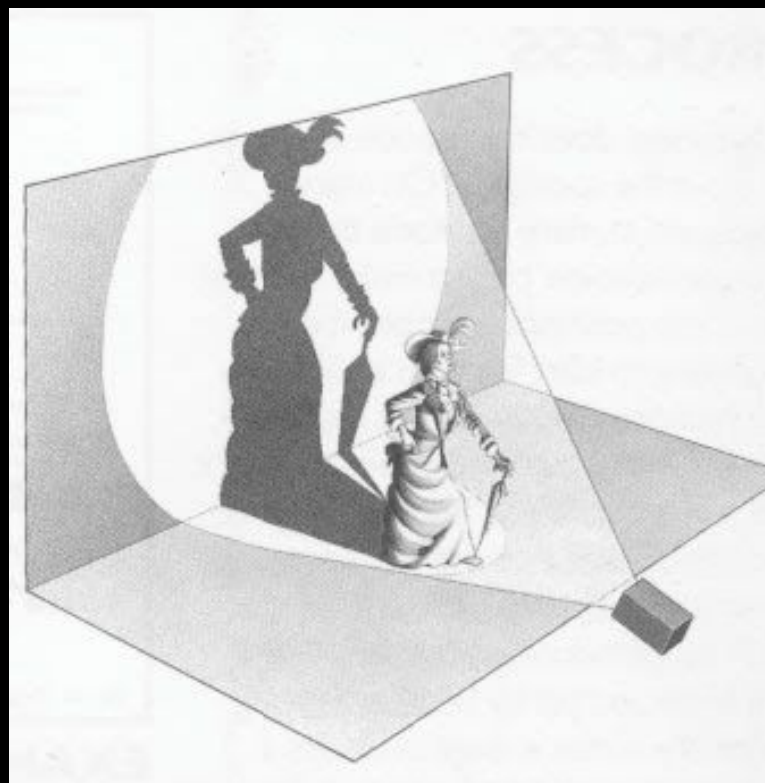

MOODBOARD

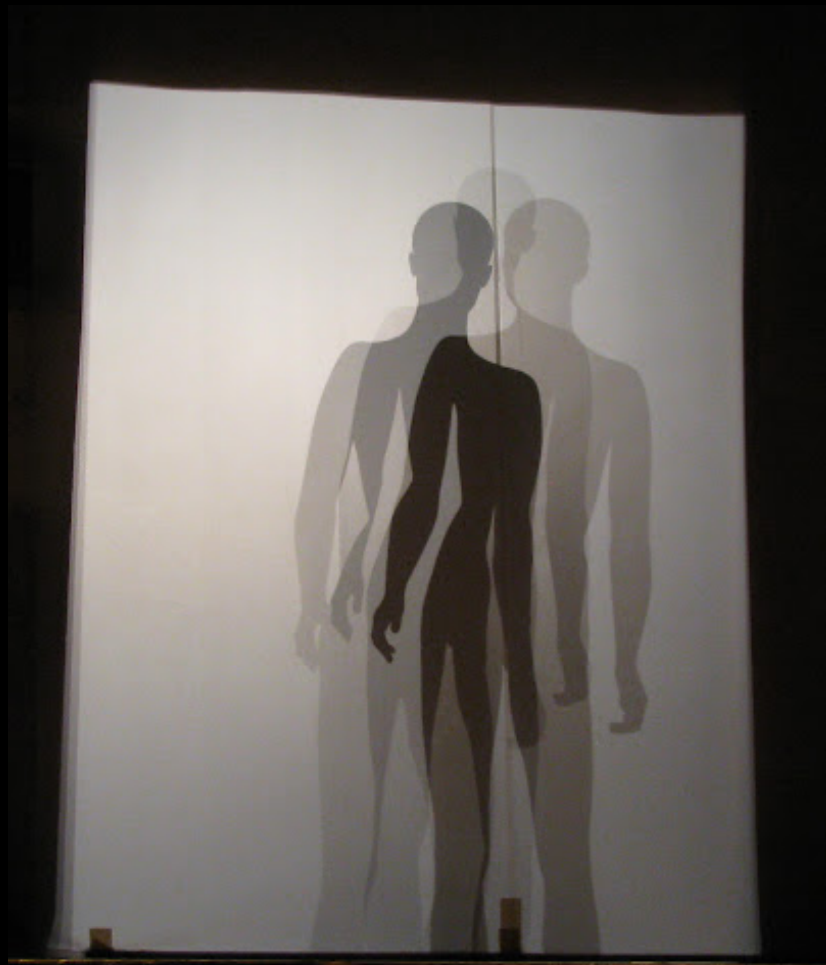

MOODBOARD

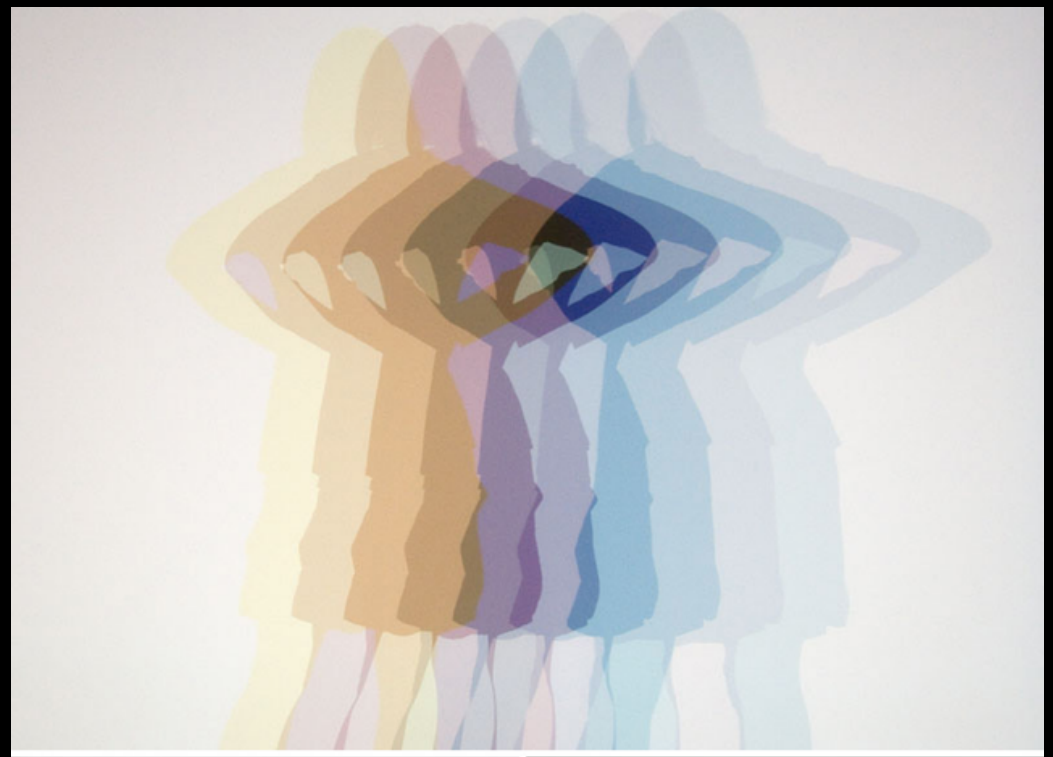
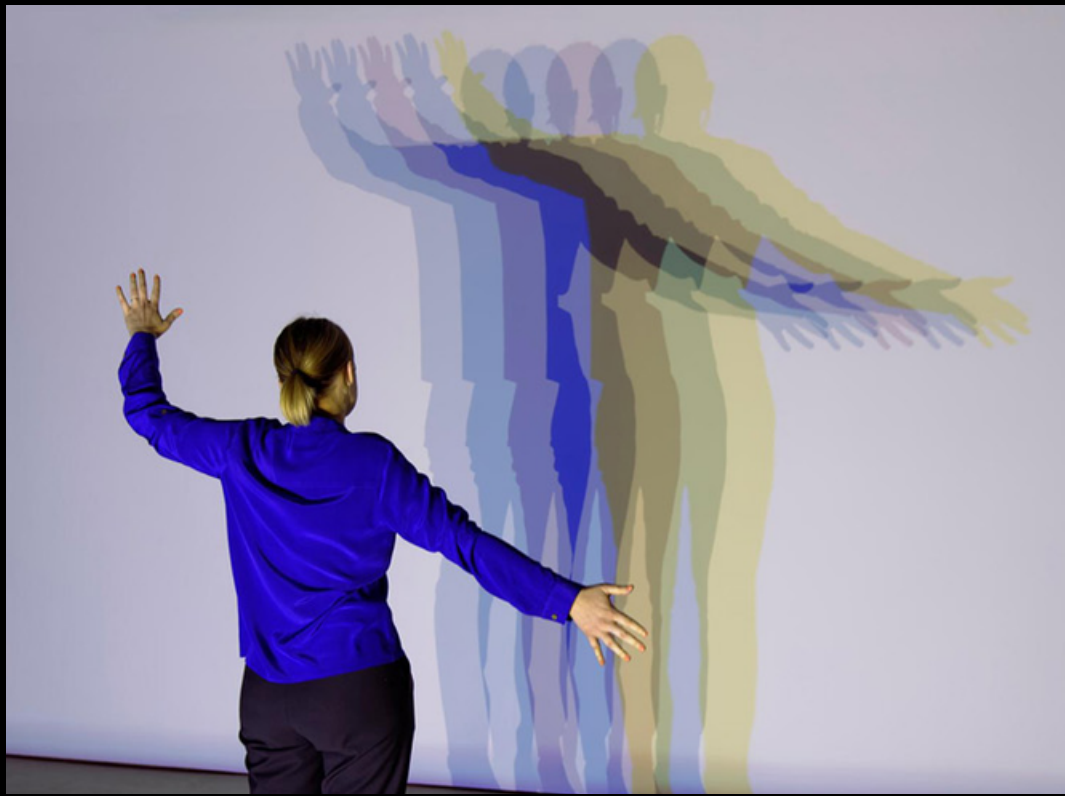

SHADOW PUPPET



Il teatro d'ombre è un'antica forma di spettacolo popolare, realizzato proiettando figure articolate su uno schermo opaco, semitrasparente, illuminato posteriormente per creare l'illusione di immagini in movimento.

Questa forma di spettacolo è diffusa in varie culture.



POLAROID UN RICORDO CHE DURA PER SEMPRE

Davanti all'installazione viene posizionata una Polaroid ad altezza e distanza tale da poter inquadrare perfettamente il telo bianco senza interferenze dall'ambiente esterno.

Mentre le persone interagiscono con la luce e l'ombra un operatore dell'evento si occupa di scattare una foto che poi può essere regalata ai partecipanti come ricordo dell'evento.

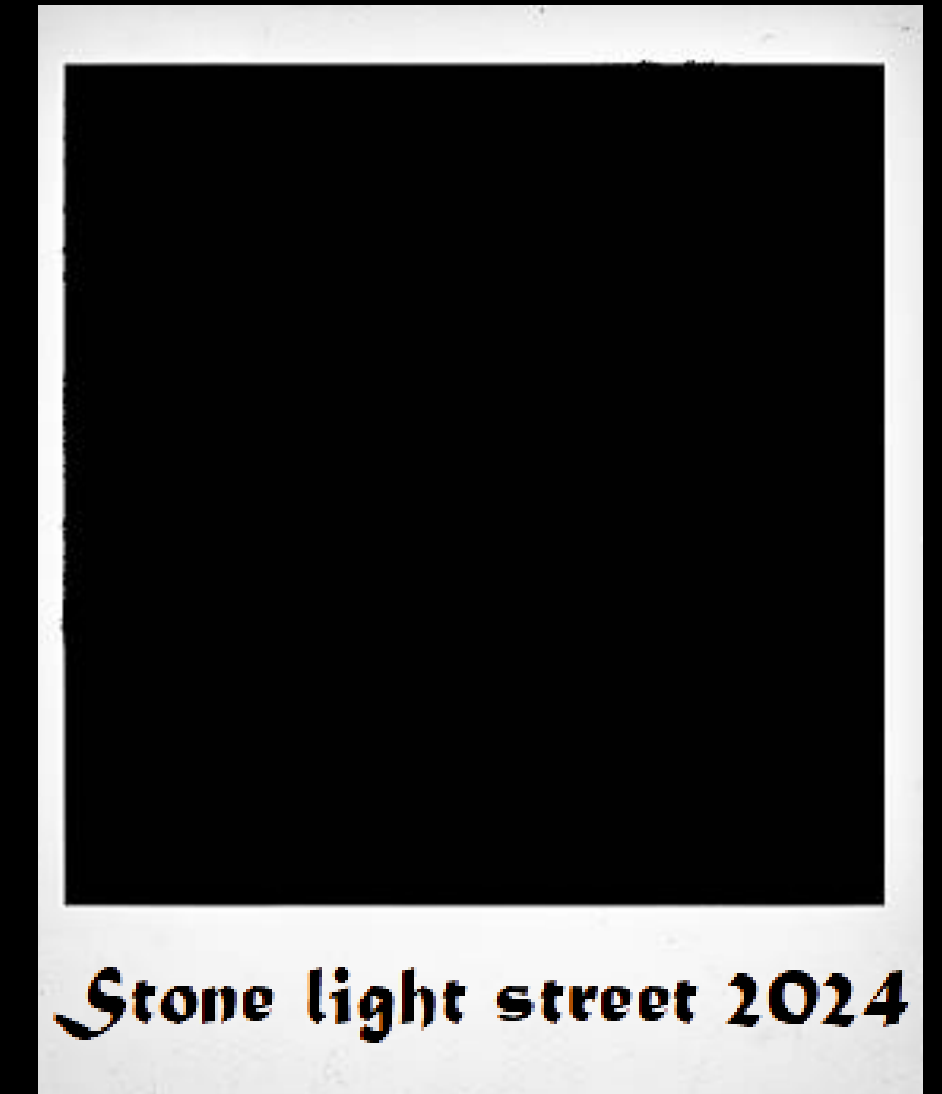

occorre munirsi di un trepiede
avrebbe tutto il materiale necessario?

FINE

GRAZIE PER L'ATTENZIONE

FRANCESCA GAMALERO

LD - NTA a.a. 2023/2024
